

## J2581M Podniebna deskorolka „Aeroskate”

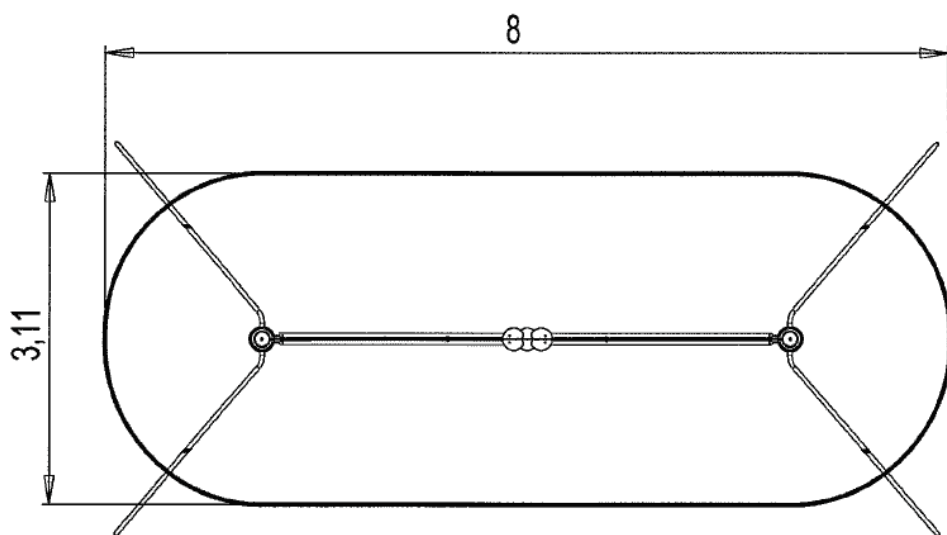

Stymulowane mięśnie:

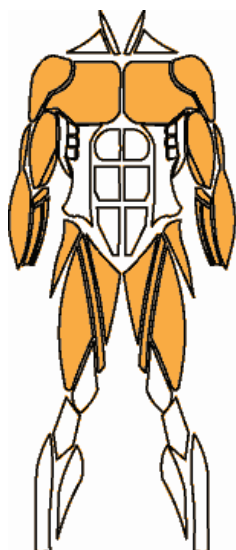

Produkt do zabawy został zbadany zgodnie z normami europejskimi EN 1176-2008, posiada aktualny certyfikat TÜV.

## Obciążenie dla organizmu:



## Zużycie energii:

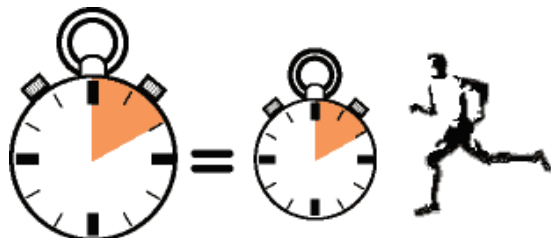

## Wymiary:

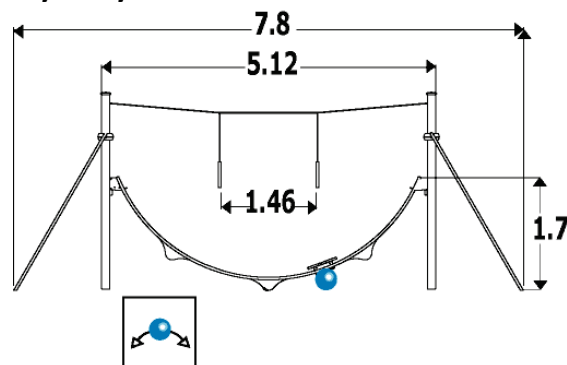

- dł. 5,12m, szer. 4,68m, wys. 3,2m
- strefa bezpieczeństwa: 8x3,11m

Prezentujemy Państwu urządzenie, które pozwoli użytkownikom szybować w powietrzu. Stając na desce i chwytając się rękoma za uchwyty należy koordynując swoje ruchy poruszać się z jednego końca szyny na drugi. Ćwiczenia można urozmaicać na różny sposób - np. mocno trzymając uchwyty w trakcie podjazdu odrywamy nogi od deski i staramy się na nią wrócić, kiedy ta będzie zjeżdżać po dojściu do końca szyny.



1 użytkownik

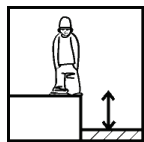

wysokość upadku = 1,5m

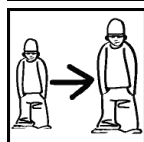

7-14 lat

Produkt do zabawy został zbadany zgodnie z normami europejskimi EN 1176-2008, posiada aktualny certyfikat TÜV.



**Gwarancja:** 25 lat na wszystkie ścianki, słupy stalowe oraz rury ze stali nierdzewnej  
 10 lat na twarde plastik, elementy metalowe, podłogi ze sklejki i drewniane słupy  
 5 lat na sprężyny, siatki, elementy plastikowe formowane rotacyjnie i łączniki metalowe  
 2 lata na elementy ruchome

Dystrybutor w Polsce: educarium spółka z o.o. • ul. Grunwaldzka 207 • 85-451 Bydgoszcz  
 telefon 52 – 324 78 40 • educarium.pl • educarium-placezabaw.pl • bezpiecznanawierzchnia.pl

## Materiał wykonania:



Słupy nośne, średnica 125mm, wykonano ze stali galwanizowanej pokrytej farbą proszkową w dwóch odcieniach szarości (redukuje to widoczność zadrapań). Na szczycie słupków umieszczono ochronne nasadki poliamidowe.



Szyna została wykonana ze stali nierdzewnej. Ograniczniki umieszczone na jej końcach wyznaczają granicę ruchu deski.



Deska pokryta jest gumą zapobiegającą poślizgom w trakcie ruchu. Jej podstawa wykonana jest z nierdzewnej stali, a do szyny przymocowuje się ją za pomocą kul zapewniających jej płynny ruch.



Wszystko zmontowane jest za pomocą śrub ze stali nierdzewnej.

---

Produkt do zabawy został zbadany zgodnie z normami europejskimi EN 1176-2008, posiada aktualny certyfikat TÜV.



**Gwarancja:** 25 lat na wszystkie ścianki, słupy stalowe oraz rury ze stali nierdzewnej  
10 lat na twarde plastik, elementy metalowe, podłogi ze sklejki i drewniane słupy  
5 lat na sprężyny, siatki, elementy plastikowe formowane rotacyjnie i łączniki metalowe  
2 lata na elementy ruchome

Dystrybutor w Polsce: educarium spółka z o.o. • ul. Grunwaldzka 207 • 85-451 Bydgoszcz  
telefon 52 – 324 78 40 • educarium.pl • educarium-placezabaw.pl • bezpiecznanawierzchnia.pl